



CATALOGUE
OFFICIEL -
ÉQUIPEMENTS
PÉTROLIERS



SOMMAIRE

- **NISHAN TRADING**
- Equipements de forage
- Treuil
- Compresseurs d'air
- Tuyauterie (Piping)
- Raccorderie (Fittings)
- Vannes (Valves)
- Instrumentation et contrôle
- Protection cathodique
- Systèmes anti-incendie
- Moteurs
- Pompes
- Roulements
- **CONTACT**





NISHAN TRADING opère à travers deux domaines d'activité stratégique pour mieux servir ses partenaires :

- **Département Procurement :**

En tant que représentant officiel de la marque



sur le marché, nous fournissons également une large gamme d'équipements pétroliers et gaziers, ainsi que divers produits tels que des vannes, des pompes centrifuges, des équipements de forage, des pompes à boue et des treuils, en partenariat avec des sociétés internationales.

ET BIEN PLUS ENCORE !

- Département Mécanique :

Nous représentons officiellement en Algérie les marques



Ce département est dédié à la vente de camions, de pièces rechanges, l'assistance technique et à la garantie des pièces détachées. Nous vendons aussi des pièces de rechanges de quelque marques de renommée mondiale.

EQUIPEMENTS DE FORAGE



Notre société fournit des équipements de forage, conçus pour répondre aux exigences des opérations pétrolières et gazières, aussi bien onshore qu'offshore.

- Top Drive
- Tête de cimentation (Cementing Head)
- Unité de prévention d'éruption (BOP – Blowout Preventer)

TREUIL

BRADEN
CARGO
Gearmatic

PACCAR WINCH

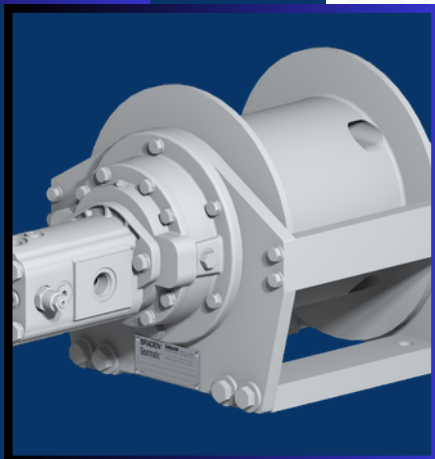
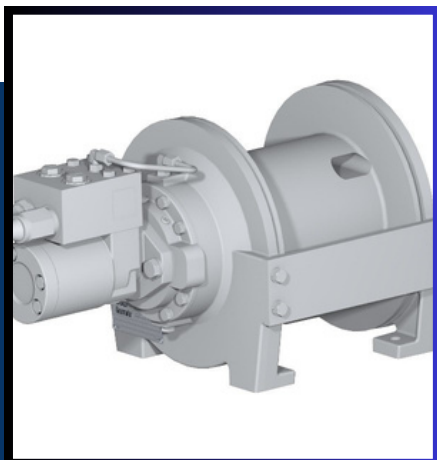

PACCAR commercialise les treuils des marques Braden, Cargo et Gearmatic.

Ces treuils sont réputés pour leur robustesse, leur fiabilité et leurs performances.

Ils sont conçus pour être utilisés dans une grande variété d'applications, notamment dans les secteurs du transport, de la construction, ainsi que de l'industrie pétrolière et gazière.

COMPRESSEURS D'AIR



Compresseurs haute performance destinés aux applications pétrolières, gazières et industrielles.

- Type : Compresseurs à vis, à piston et centrifuges
- Débits et pressions adaptés aux besoins du forage et de la maintenance
- Conception robuste, efficacité énergétique élevée

TUYAUTERIES (PIPPING)



Tuyauteries en acier carbone, inox et alliages spéciaux, conformes aux normes API, ASTM et ASME.

- **Tuyauterie soudée et non soudée**
- **Tubes haute pression et basse pression**
- **Résistance optimale à la corrosion et aux environnements extrêmes**

RACCORDERIE (FITTING)



Coudes, tés, réductions, brides et autres raccords de haute qualité.

- **Acier carbone, inox, alliages spéciaux**
- **Soudés ou non soudés**
- **Assurant l'intégrité et la sécurité des réseaux de tuyauterie**

Tuyauteries en acier carbone, inox et alliages spéciaux, conformes aux normes API, ASTM et ASME.

VANNES



Vannes industrielles certifiées API et ANSI pour un contrôle précis et sécurisé des fluides.

- Gate, globe, ball, butterfly, check, safety, deluge and control valves
- Conception anti-fuite, haute pression et haute température
- Utilisation en production, transport et raffinage.

INSTRUMENTATION ET CONTROLE



Équipements de mesure et de contrôle garantissant la sécurité et la performance.

- Capteurs, débitmètres, manomètres
- Systèmes de monitoring et de supervision
- Intégration conforme aux standards internationaux

Pièces mécaniques, électriques et hydrauliques pour la maintenance préventive et corrective.

PROTECTION CATHODIQUE



Anodes sacrificielles : magnésium, zinc, aluminium, adaptées au sol et à l'eau de mer

Anodes inertes pour ICCP : MMO (Mixed Metal Oxide), graphite, fonte au silicium

Redresseurs (Rectifieurs) : convertissent l'AC en DC

Câbles et accessoires : câbles , kits de raccordement, coupons de corrosion, sondes de potentiel, boîtiers de test...

SYSTEMES ANTI-INCENDIE



Équipements de lutte contre l'incendie conformes aux normes NFPA et internationales.

- Extincteurs, sprinklers, détecteurs de fumée
- Pompes incendie et systèmes automatiques
- Sécurité optimale des installations industrielles

MOTEURS



- Moteurs industriels robustes et fiables pour environnements extrêmes.
- Diesel et électriques
- Refroidissement à air ou à eau
- Faible maintenance, longue durée de vie

POMPES

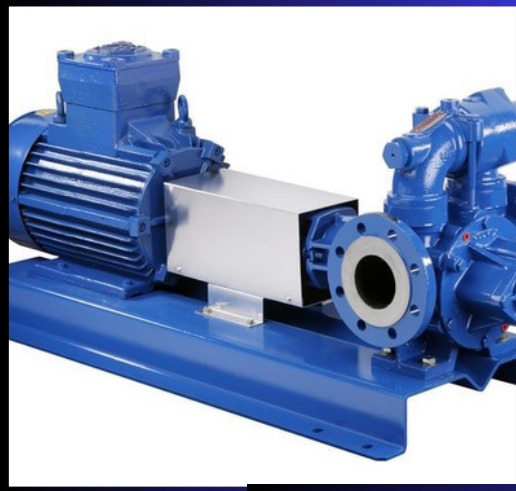

- Pompes adaptées aux applications pétrolières, gazières et industrielles.
- Centrifuges, volumétriques, submersibles
- Haute efficacité et fiabilité en fonctionnement continu
- Résistantes aux fluides agressifs et aux pressions élevées

ROULEMENTS



- Roulements de précision garantissant la performance des équipements en rotation.
- Roulements à billes, à rouleaux, coniques et sphériques
- Haute capacité de charge et faible frottement
- Longue durée de vie même en conditions sévères

MODES DE LIVRAISON

Nous assurons vos expéditions aussi bien par avion, pour des délais rapides et sécurisés en cas de besoin urgent, que par bateau, solution idéale et économique pour les volumes importants et les pièces lourdes. Selon vos priorités, nous adaptons le mode de transport afin de garantir une livraison optimale, alliant rapidité, fiabilité et sécurité.



ILS NOUS ONT FAIT CONFIANCE!



CONTACT



+213 770 81 12 69

+213 770 81 09 18

+213 770 81 12 73



<https://sarlnishan.com/>



**36 Rue Sidi Yahia, Hydra,
Alger, Algerie**

